

MONTAŽNÍ NÁVOD – POHON TH / H TYP 2

Mechanika tažného řetězu a připojení motoru

Elektricky ovládaná garážová vrata jsou vybavena:

- Kolejnicí s řetězem
- Motorem s přívodním kabelem, 2x dálkovým ovladačem a montážní sadou.

Instalace tažného řetězu

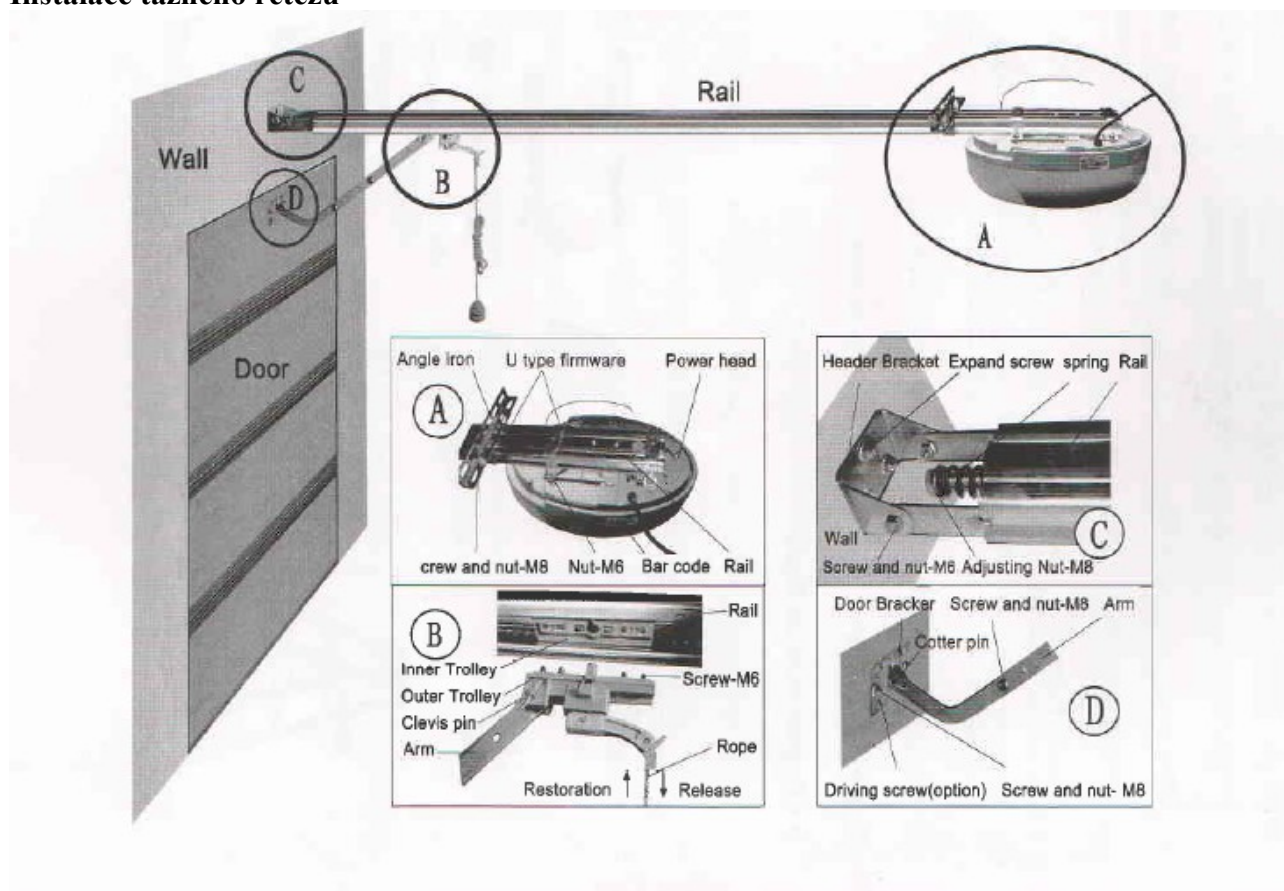

Jestliže máte samotnou mechaniku pojezdových kolejnic hotovou stačí namontovat pojezd řetězu s táhlém a motor. Kompletace je zřejmá z následujícího obrázku.

Přesně do středu mezi vertikální kolejnicové pojezdy nad středový držák zkrutné tyče namontujte patku držáku tažného řetězu. Patka se zbytkem pojezdu je spojena dlouhým šroubem, jenž umožňuje montážnímu pracovníkovi si druhý konec položit na zem (na polystyren od motoru) a připevnit motor čtyřhrannou (tisícihrannou) hřídelí k pohonnému kolu řetězu.

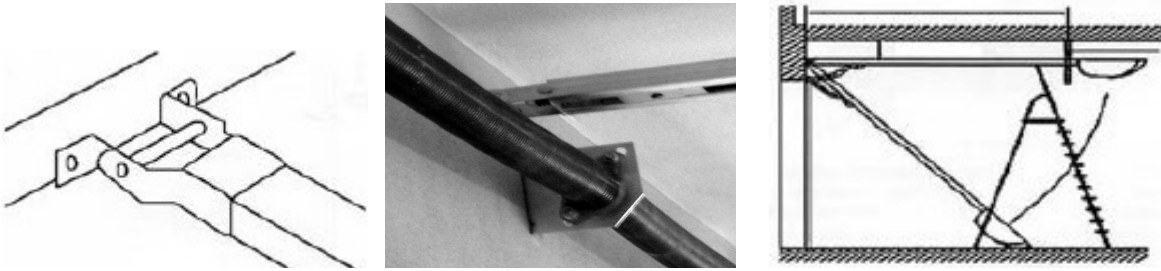

Motor

1. SET potvrzení nastavení a citlivost změny směru
2. CODE nastavení kódu dálkového ovladače
3. UP nastavení horního limitu
4. DOWN nastavení dolního limitu

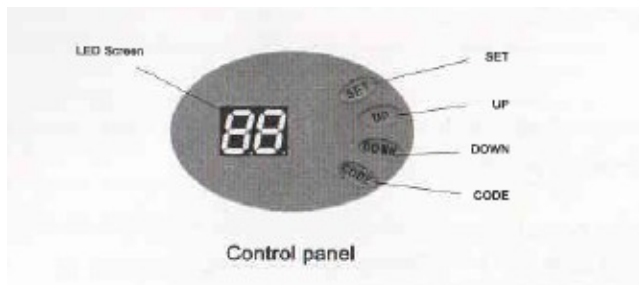

Nákres zapojení fotobuňky

- (Z)&(T) Stejný krokový vypínač = tlačítko na dálkovém ovladači
- (Z)&(FB) Připojení vysílače fotobuňky
- (24)&(Z)&(T) Konektor pro přijímač fotobuňky

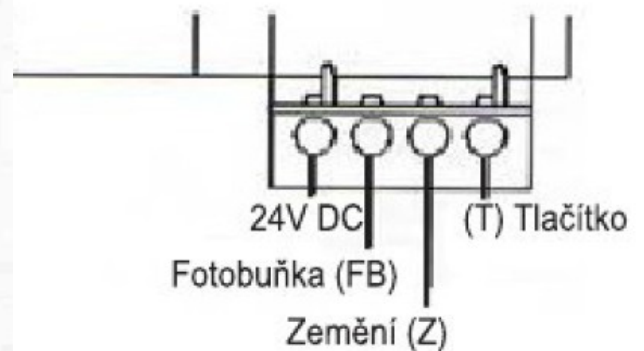
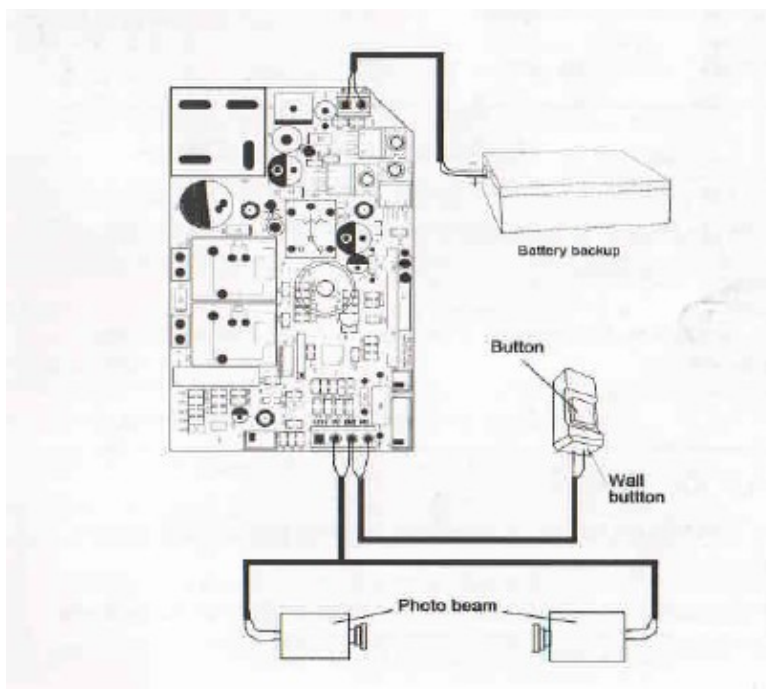

Technické údaje

Napájení 230V AC 50Hz (+/- 10%)
Napájení je řešeno uživatelským přívodním kabelem
Motor 24V DC
Čas osvětlení 3minuty
Žárovka osvětlení 24V/5W
Pracovní teplota -20°C až + 70°C
Relativní vlhkost méně než 90% bez kondenzace
Síla otevření 600N – 1200N
Frekvence vysílače 433,92 MHz
Citlivost signálu >1V s dosahem do 50m
Typ kódování Rolling code 27A
Napájení ovladače baterie 12V

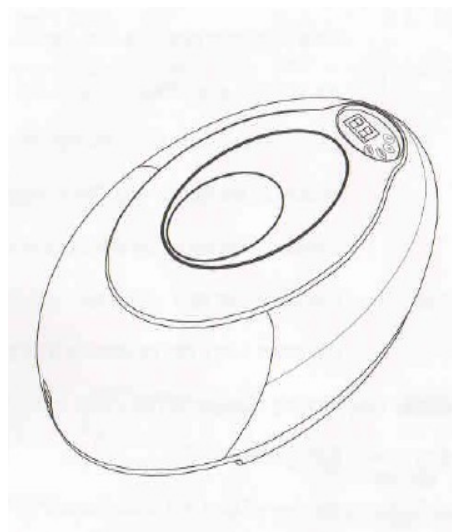
**Programování řízení vrat****Programování dálkových ovladačů****Programování ovladačů**

1. Stiskněte tlačítko CODE na motorové jednotce a držte ho do rozsvícení displeje znak "Su"
 2. Tlačítko CODE pusťte a zmáčkněte tlačítko na dálkovém ovladači, poté pusťte a znovu stiskněte až problikne znak na displeji "Su"
 3. Na displeji se objeví znak "--" – ovladač je naprogramován
- Takto postupujte i u ostatních dálkových ovladačů. Řídicí jednotka může být naprogramovaná až na 20 ovladačů. Po přiřazení 20 ovladačů se objevuje znak "Fu" (full)

Smazání kódů

1. Podržte tlačítko CODE - na displeji zabliká znak "Su"
2. Po zhruba 8 sekundách se zobrazí znak „dL“ - nastavení je smazáno
3. Naprogramujte znovu všechny ovladače dle popisu výše.

Programování posunu sekci – běh motoru

Táhlo motoru připevněte k sekci „TORX“ šrouby. Vyhákněte pojistku otevírání, jenž blokuje spojení v řetězu a vyzkoušejte si plynulý pohyb dveří při manuálním otevírání a zavírání. Je dobré použít vazelinu na kolejnici i řetěz a párkrát tímto způsobem dráhu projet. V případě, že se vrata přestanou pohybovat, rozvibrují se, nebo se začnou ozývat podezřelé zvuky, vrata opět zavřete, odstraňte závadu a znovu vyzkoušejte. Takto pokračujte, dokud si nejste jisti že je běh vrat bez vad. Nakonec ještě projděte dotažení všech šroubů.

Upozornění: Protože se jedná o první zavření a otevíření vrat je nutné zvláště dbát bezpečnosti práce, ochrany zdraví a majetku. Již od začátku sledujte kotevní prvky jak vertikálních tak i horizontálních upevnění.

Po spuštění – připojení do elektrické sítě, se rozsvítí světlo a na na display se objeví znaky číslic 99 až 11 a asi po dvou sekundách znak "--".

Vysunutí vrat a zasunutí

1. Zmáčkněte tlačítko „SET“ a rozsvítí se znak „P1“ (je to paměť otevřených dveří)
2. Zmáčkněte tlačítko „SET“ do znaku „OP“
3. Stiskněte tlačítko „UP“ a znak „OP“ problikne - začněte velmi opatrně otevírat sekční vrata. Velmi pečlivě si všimněte jakéhokoliv nerovnoměrného pohybu či podezřelých zvuků. Jestliže sekční vrata jedou plynule držte tlačítko „UP“ až do úplného otevření. Sekční vrata by měli využívat plnou výšku instalace. Moment vypnutí tlačítka „UP“ je při vodorovném vyrovnaní spodní sekce v horizontální poloze.
4. Nyní zmáčkněte tlačítko „SET“ na displeji se objeví znak „CL“
5. Zmáčkněte a přidržte tlačítko „DOWN“ na displeji blikne znak „CL“, vrata se začnou velmi opatrně zavírat , jakmile budou zcela zavřena, zmáčkněte tlačítko „SET“
6. Vrata se otvírají a zavírají automaticky a mají zmapovanou cestu a citlivost.
7. Na displeji se objeví znak "--“ nastavení je kompletní

Upozornění: tlačítko „UP“ povolte až do úplného otevření dveří a vyrovnaní spodní sekce. Neposouvejte sekční vrata dále do místnosti! Dochází tak k nadměrnému namáhání zkrtné pružiny. V případě, že se vrata přestanou pohybovat, rozvibrují se, nebo se začnou ozývat podezřele zvuky, tak ihned povolte tlačítko „UP“, zamáčkněte „DOWN“ a dveře zavřete a pokračujte v odstranění vady.

Poslední sekce by měla ležet na zemi, aby přes lanka a táhlo sekce nenatahovaly mechaniku vrat. To by mohlo negativně ovlivnit jak životnost jednotlivých mechanismů, tak i ukotvovacích prvků.

V případě, že není podlaha vyrovnaná vložte do místa mezery dřevěnou podložku a později spodní hranu zednický zapravte. Nikdy netlačte motorem sekce násilně k zemi. V případě zvýšení prahu, je nutné provést ihned opětovnou kalibraci chodu sekčních vrat.

Nyní máte základní nastavení otevírání a zavírání sekčních vrat pomocí dálkového ovladače ukončeno. Po vypnutí napájení je nastavení zapamatováno a opětovné nastavování není nutné.

Ostatní hodnoty jsou v řídicí jednotce optimalizované a není třeba je dále nastavovat. Pro vlastní požadavky je možné realizovat doplňky a nastavení popsané níže.

Manuální zásah do nastavení citlivosti bezpečnostního zastavení

Stiskněte tlačítko „SET“ a držte jej, displeji se objeví znak „P1“.

Nyní zmáčkněte jednou tlačítko „UP“ displeji se objeví znak „P2“.

Stiskněte jednou tlačítko „SET“, zobrazí se Vám aktuální nastavení.

Nastavení provádějte tlačítky „DOWN“ a „UP“ hodnota F9 je nejvyšší a F1 nejnižší.

Jakmile se vrata při zavírání zarazí, odskočí zpět o 15 až 20cm.

Stiskněte tlačítko „SET“ pro potvrzení nastavení. Výchozí nastavení je F5

Připojení a nastavení fotobuňky

1. Standardní zapojení fotobuňky je v „Nákres zapojení fotobuňky“ (Z)& (FB) připojení vysílače fotobuňky, (24)&(Z)&(T) konektor pro přijímač fotobuňky.

2. Stiskněte tlačítko „SET“ a držte jej, displeji se objeví znak „P1“.

3. Dvakrát stiskněte tlačítko „UP“ a na displayi se zobrazí „P3“

4. Stiskněte jednou tlačítko „SET“, zobrazí se Vám aktuální nastavení.

5. Jednou stiskněte tlačítko „UP“ a na displayi se zobrazí „H1“- fotobuňka **zapnuta**.

6. Jednou stiskněte tlačítko „DOWN“ a na displayi se zobrazí „H0“- fotobuňka **vypnuta**.

7. Stiskněte tlačítko „SET“ pro potvrzení nastavení

Automatické zavření vrat

1. Stiskněte tlačítko „SET“ a držte jej, na displeji se objeví znak „P1“.
2. Třikrát stiskněte tlačítko „UP“ a na displayi se zobrazí „P4“
3. Stiskněte jednou tlačítko „SET“, zobrazí se Vám aktuální nastavení.
4. Stiskněte tlačítko „UP“ pro zvýšení automatického zavírání ní o 1 minutu nebo tlačítko „DOWN“ a o snížení o 1 minutu. Maximum je hodnota „b9“ minimum je hodnota „b0“
5. Pro uložení hodnoty zmáčkněte „SET“

Zajištění vrat

1. Stiskněte tlačítko „SET“ a držte jej, na displeji se objeví znak „P1“.
2. Pětikrát stiskněte tlačítko „UP“ a na displayi se zobrazí „P5“
3. Stiskněte jednou tlačítko „SET“, zobrazí se Vám aktuální nastavení.
4. Stiskněte tlačítko „UP“ na displayi se zobrazí „Lc“ (lock) , zajištění vrat je funkční nebo tlačítko „DOWN“ na displayi se zobrazí „uL“ (unlock) zajištění vrat je vypnuto
5. Pro uložení nastavení zmáčkněte „SET“

Nouzové otevření sekčních vrat.

Součástí sady je zámek s lankem a úchytkou. Zámek je lankem propojen s pojistkou táhla na řetězu a prudkým cuknutím se pojistka táhla z řetězu uvolní a vrata jdou manuálně otevřít. Klíč povolí mechanismus a zámek vytáhnete i s částí lanka ven. Úchytkou pak z vnější strany vrata otevřete. Do středu sekce, tak aby obsluha byla pohodlná, vyvrtejte příslušnou díru pro zámek skrz lanko protáhnete volně za středovými panty a podél táhla až k místu pojistky (do stejného místa vede i červený provázek povolování pojistky zevnitř). Lanko bezpečně připojte. Nezapomeňte, že délka lanka je omezena a vrata mohou být různě vysoká z různého počtu sekcí, proto si lanko nejprve odměřte. Lanko musí vest naprosto volně bez zadrhnutí. Lanko musí mít rezervu aby při vytažení zámku bylo za co chytit.

Upozornění: Jedna se pouze o nouzový prvek otevírání do míst, kde není jiné řešení (řadové garáže u bytových domů).